

Vakuum-Version

Mit der Vakuum-Schrauben-Ansaugversion reduzieren Sie das manuelle Handling.

Es kann die ganze Modellreihe der CL und α -Schrauber bereits bei Bestellung mit einer montierten Ansaugvorrichtung geliefert werden; selbstverständlich kann diese auch als Zubehör nachträglich problemlos selbst angebaut werden.

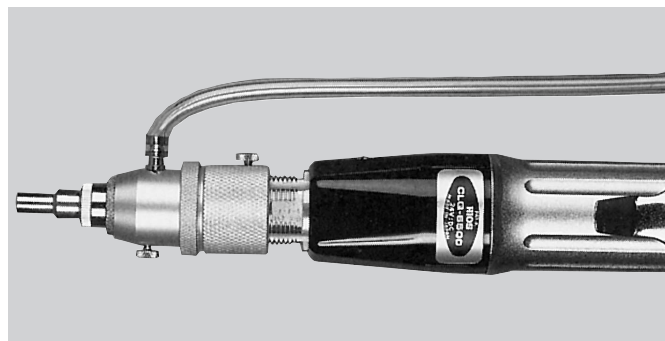

- Der Buchstabe Q in der Modellbezeichnung weist auf die Vakuumversion hin.
- Die Drehmomentregulierung wird auf die gleiche Art und Weise vorgenommen.
- Zusätzlich wird eine Vakuumpumpe benötigt. Die Ansaugvorrichtung wird mit einem Vinylschlauch mit der Pumpe verbunden.
- Ein zu Ihrer Schraube passendes Mundstück kann an den Ansaugkopf aufgeschraubt werden. Die Mundstücke können als Rohlinge gemäss Skizze geliefert werden und müssen von Ihnen dann lediglich noch ausgebohrt werden. Die Bestellnummern sind auf der Zeichnung vermerkt.
- Zu allen Schraubengrössen liefern wir Ihnen aber auch fertig ausgebohrte, gehärtete Mundstücke, welche nicht eingeschraubt, sondern in die Federhülse eingesetzt werden.

Ansaughülsen-Rohlinge

(für CLQ-6500, 7000 usw.)

(für CLQ-4000 usw.)

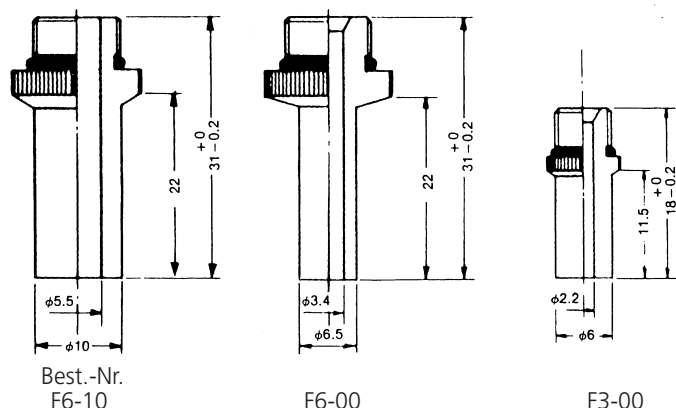

Vakuum-Pumpe VP-3

Die für Vakuum-Betrieb vorgesehene Pumpe arbeitet mit Magnetkolben-Motor, ist wartungsfrei und leise.

Masse: 200 x 188 x 142 (H) mm
 Spannung: 220 / 240 V / 50/60 Hz
 Vakuum: –350 mmHG
 Gewicht: 3.8 kg

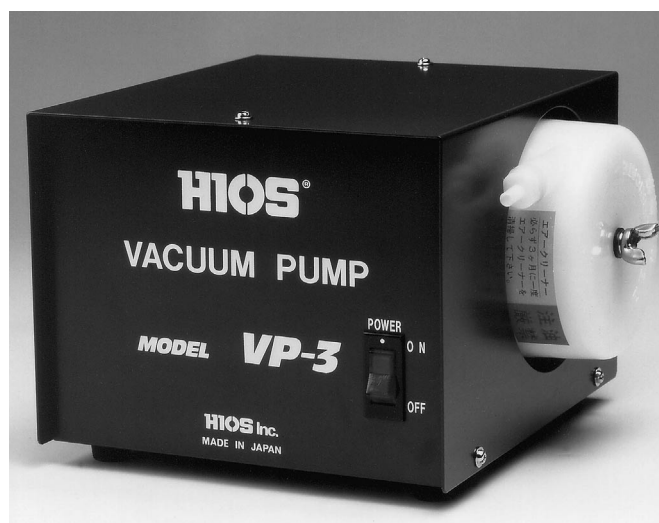

DISA Elektro AG

Kägiswilerstrasse 33, CH-6060 Sarnen, Telefon +41 41 666 70 50, Fax +41 41 666 70 49
 E-Mail info@disa.ch, www.disa.ch. Ein Unternehmen der ELBET Holding AG