

Indicateurs du couple de serrage de la gamme BGI

Equipement de calibrage pour outils à couple de serrage

Série STC

Avantages

- Séparé de l'appareil d'affichage
- Compact
- Boîtier robuste en aluminium
- Peut être monté dans chaque position
- Peut être utilisé pour le calibrage d'outils à couple de serrage ou dans un système de test du couple de serrage
- Précision $\pm 0,35$ % FS + BGI

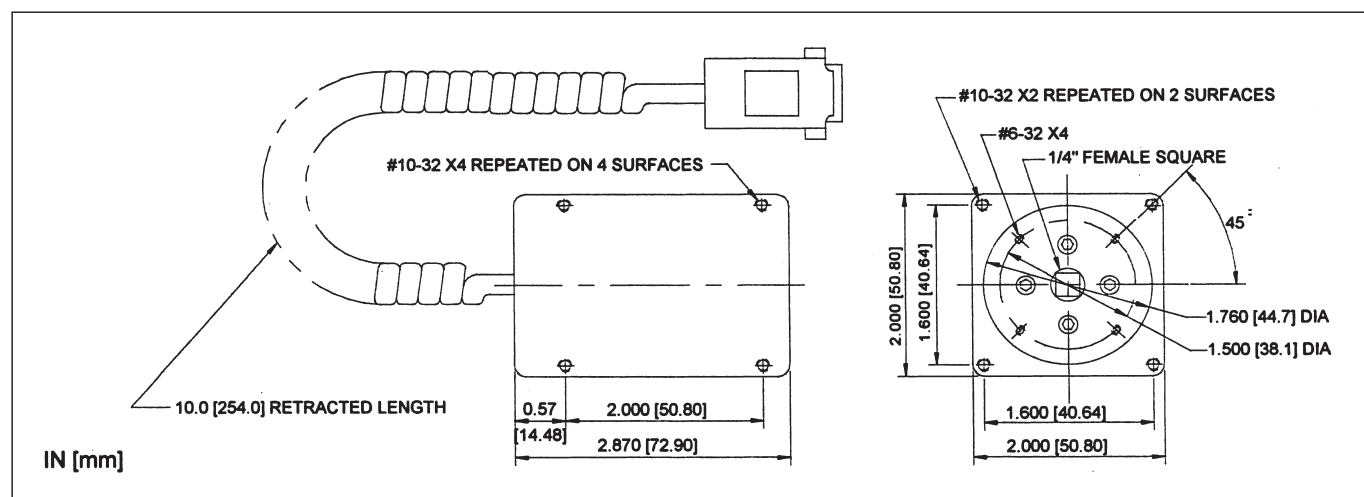
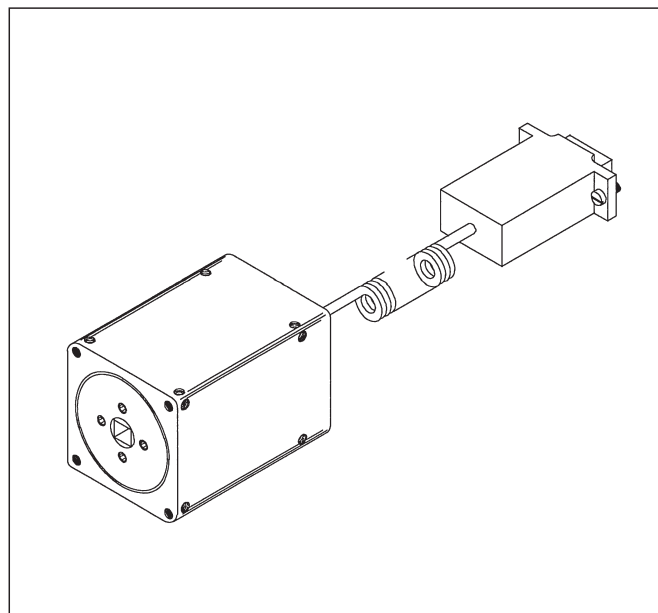

Modèle	Cap. de mesure x résolution	Protection de surcharge en % de la capacité de mesure
	Ncm	
STC10Z	7.000 x 0.005	300
STC20Z	14.00 x 0.01	
STC50Z	35.00 x 0.05	
STC12	135.0 x 0.1	150
STC50	570.0 x 0.5	
STC100	1150 x 1	