

BGI-Drehmomentaufnehmer

Serie STJ Genauigkeit: $\pm 0,35\%$ FS zusätzlich die Anzeigegenauigkeit des BGI Anzeigegerätes von $\pm 0,1\%$ (± 1 Digit)

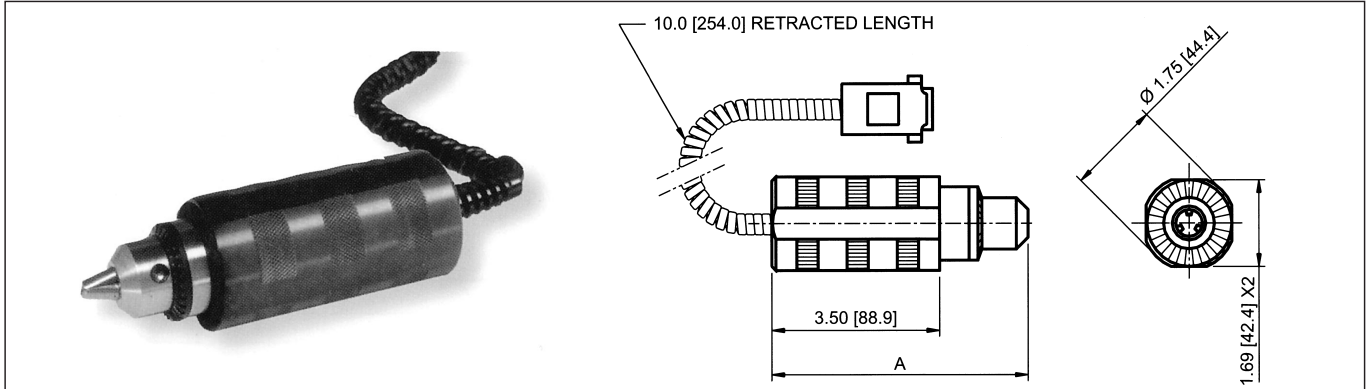

Modell	Messbereich x Auflösung	A	Bohrfutteraufnahme
	Ncm		
STJ10Z	7.000 x 0.005	122.4	9.5
STJ20Z	14.00 x 0.01		
STJ50Z	35.00 x 0.05		
STJ12	135.0 x 0.1	131.8	12.7
STJ50	570.0 x 0.5		
STJ100	1150 x 1		

Anstelle des Bohrftutters können wir eine 1/4" Hexagonal Aufnahme liefern.

Serie STE Genauigkeit: $\pm 0,6\%$ FS zusätzlich die Anzeigegenauigkeit des BGI Anzeigegerätes von $\pm 0,1\%$ (± 1 Digit)

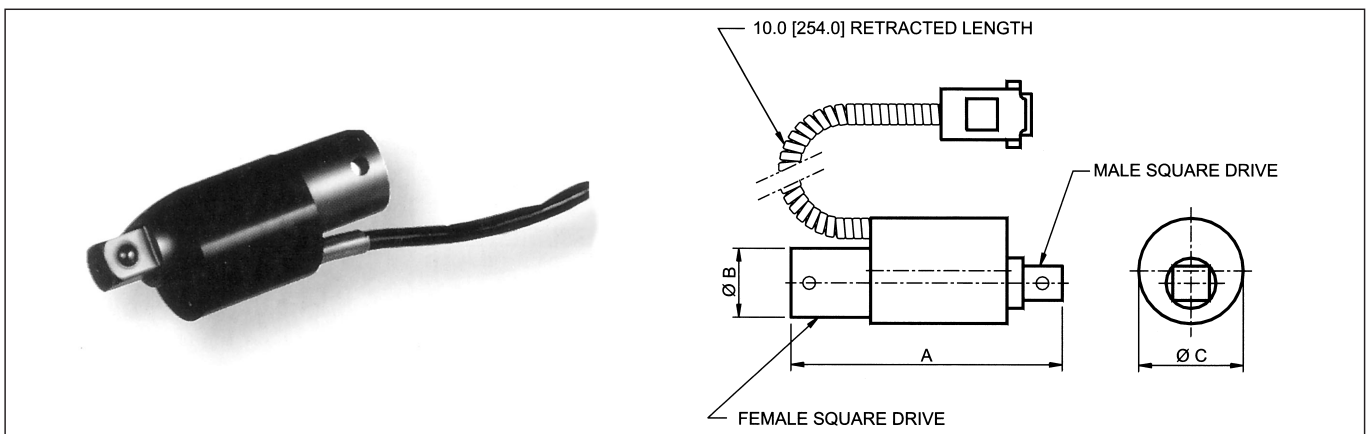

Modell	Messbereich x Auflösung	A	Ø B	Ø C	Antrieb
STE20	220 x 0.2 Ncm	47.8	14.2	25.4	1/4"
STE50	570 x 0.5 Ncm				
STE100	1150 x 1 Ncm				
STE200	2200 x 2 Ncm	76.2	18.5	28.6	3/8"
STE400	4500 x 5 Ncm				
STE1000	11000 x 10 Ncm	88.9	24.9	31.8	1/2"
STE5000	550.0 x 0.5 Nm	127.0	37.6	50.8	3/4"