



BGI-Drehmomentaufnehmer

Drehmomentwerkzeug-Kalibriervorrichtung

Serie STC

Vorteile

- Getrennt vom Anzeigerät
- Kompakt
- Robustes ALU-Gehäuse
- Kann in jeder Position montiert werden
- Kann zur Kalibrierung von Drehmomentwerkzeugen eingesetzt werden, oder auch einsetzbar in einem Drehmoment-Testsystem
- Genauigkeit $\pm 0,35\%$ FS zusätzlich die Anzeigegenauigkeit des BGI Anzeigerätes von $\pm 0,1\%$ (± 1 Digit)

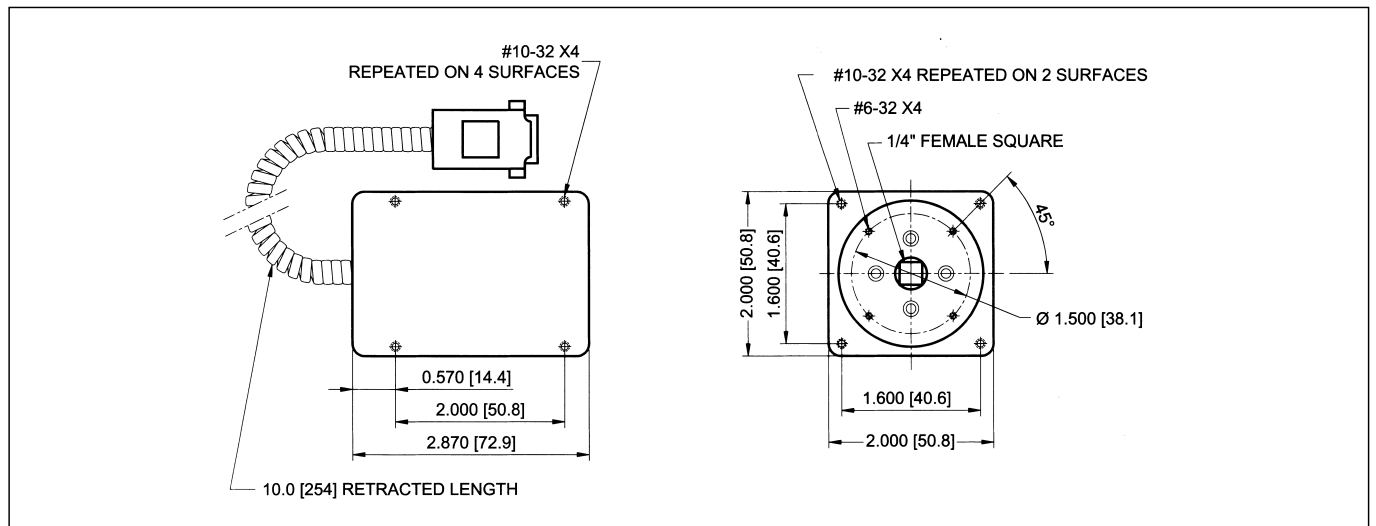

Modell	Messbereich x Auflösung	Überlastungsschutz in % des Messbereiches
	Ncm	
STC10Z	7.000 x 0.005	300
STC20Z	14.00 x 0.01	
STC50Z	35.00 x 0.05	
STC12	135.0 x 0.1	150
STC50	570.0 x 0.5	
STC100	1150 x 1	